

6A8-GT

6K7-GT

6Q7-GT

6V6-GT

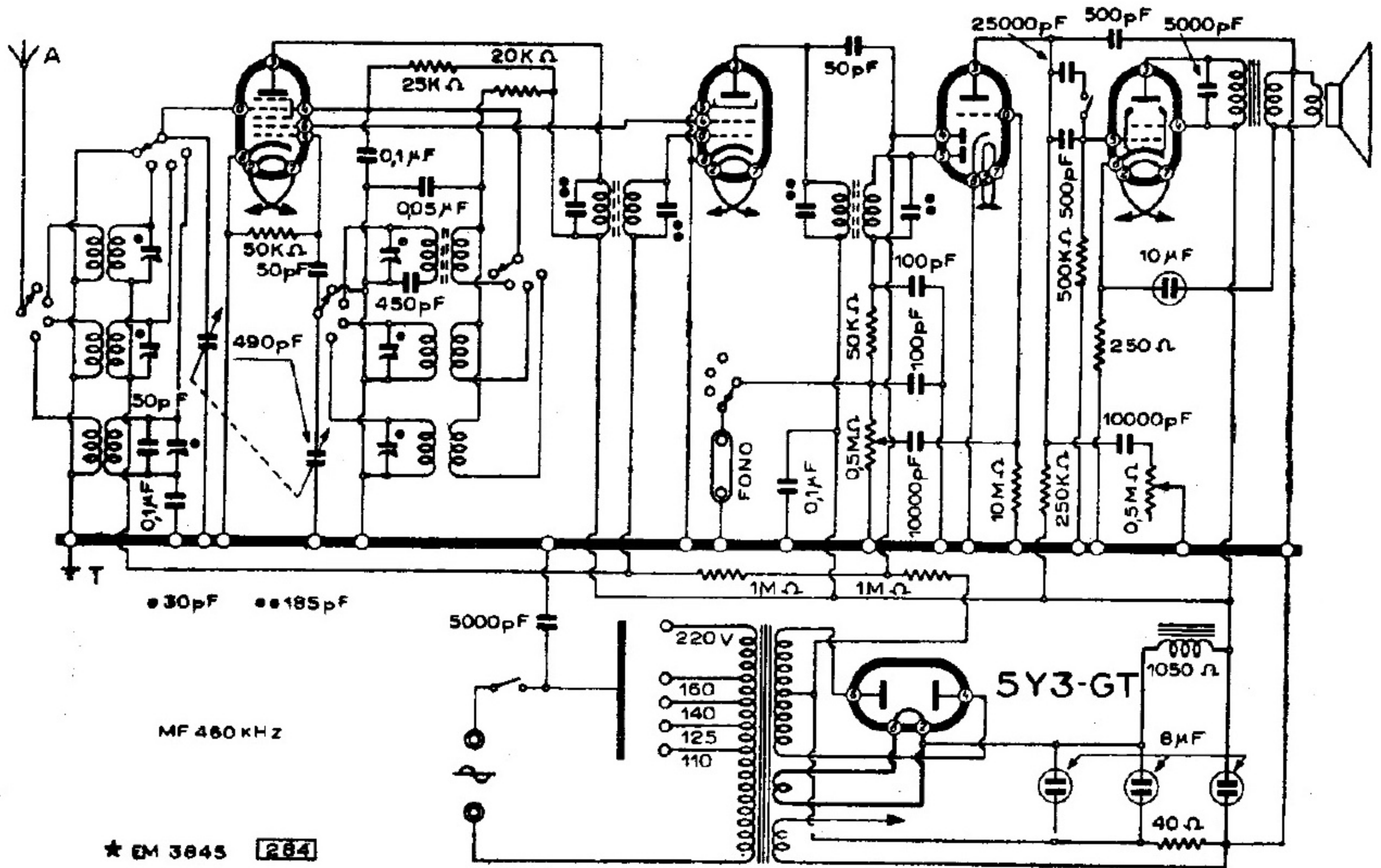

● 30pF ●● 185pF

MF 480 KHZ

★ EM 3845 264

WATT RADIO - MOD. «TAURUS ORO»

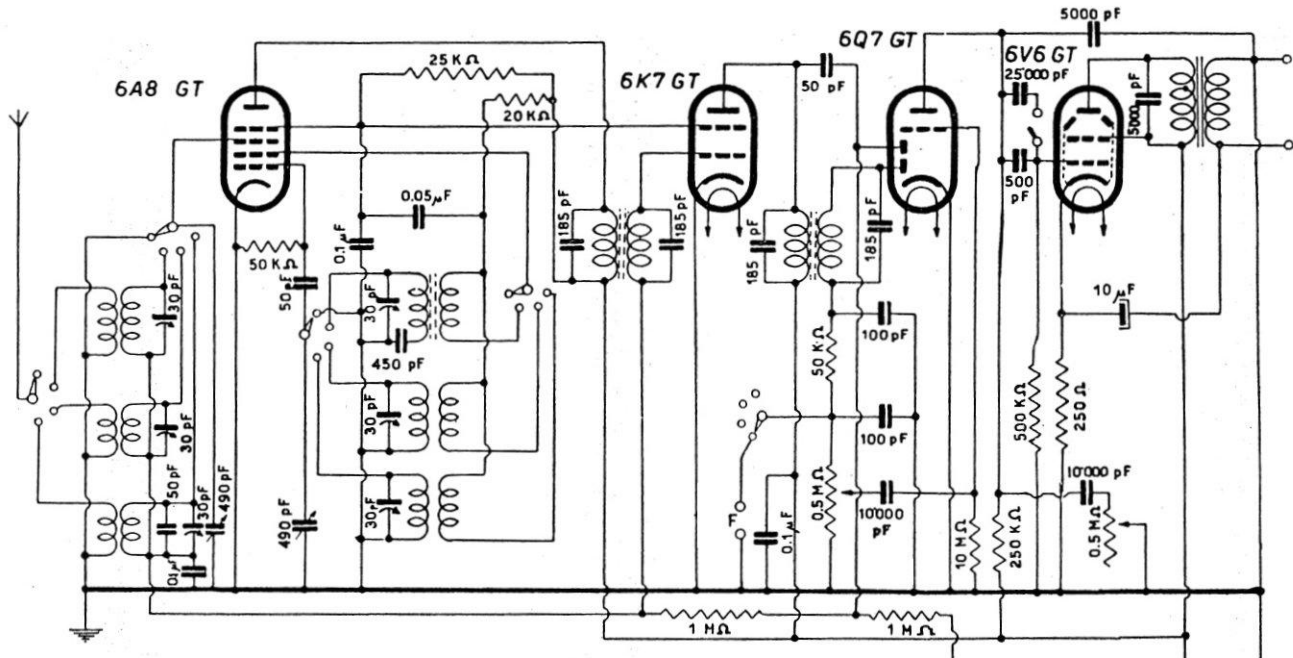

TARATURA. — Stesse norme come per Taurus. Per la gamma cortissime effettuare lo allineamento solo a 19 MHz.
 Gamme di ricezione, da 190 a 560 m, da 30 a 90 m, da 16 a 35 m.
 Sensibilità media 12 microvolt.
 Potenza d'uscita: 3 W. Consumo totale: 60 W.

TABELLA DELLE TENSIONI

Valvola	V fil.	V pl.	V sc.	V gr.	V pl. oscill.
6A8 GT	6,3	250	110	—	160
6K7 GT	6,3	250	110	—	—
6Q7 GT	6,3	100	—	—	—
6V6 GT	6,3	245	250	—	—
5Y3 G	5	2 × 310	—	—	—

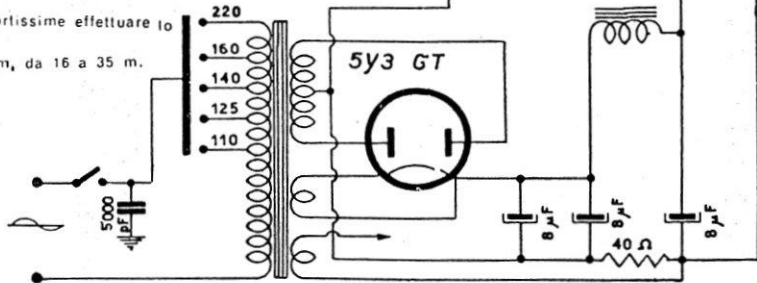

WATT RADIO - Mod. TAURUS ORO - Onde medie da 190 a 560 m, corte da 30 a 90 m, cortissime da 16 a 35 m. Media frequenza: 460 kc/s. Sensibilità di potenza: 100 microvolt. Amplificazione fonografica: 56 dB. Potenza d'uscita: 3 W. Ohm eccitaz. 1050. Produz. 1946.

